

CoMETA

C0134 • Co135 • Co136



CoMETA

Cabine autogestite ad ante ruotanti
Sas de securite autogere



Electronica di gestione CMS1 Electronique de gestion CMS1

PREDISPOSIZIONI

- Metal Detector CEIA 02PN8HIPE/CF
- Metal Detector CEIA 02PN7
- Metal Detector CEIA 02PN8HIPE
- Sistema registrazione biometrica BioBank
- Face Detection

PREDISPOSITION

- Détecteur de métaux CEIA 02PN8HIPE/CF
- Détecteur de métaux CEIA 02PN7
- Détecteur de métaux CEIA 02PN8HIPE
- BioBank finger print registration
- Face Detection

CONSOLE

Consolle ergonomica a controllo totale delle parti bussola. Regolazione di tutti i parametri del Metal Detector e funzioni di diagnostica sempre attive. Dotata di:

- Display di visualizzazione Metal Detector e funzioni cabina
- Tasti di programmazione Metal Detector e funzioni Cabina
- Selettore a chiave: programmazione, manuale, automatica, emergenza
- Pulsanti porta interna, porta esterna, blocco, emergenza
- Modalità notte, modalità giorno
- Cornetta citofonica

Disponibili anche consolle semplificate per ripetizione comandi.



CONSOLE

Console ergonomique qui contrôle toutes les parties du SAS: affichage de tous les paramètres du détecteur de métaux, fonctions de diagnostic toujours activés avec Interphone intégré.

Console équipé:

- Afficheur de visualisation des fonctions
- Clavier de programmation détecteur de métaux et fonction SAS
- Sélecteur à clé : programmation, manuel, automatique, urgence
- Touche porte interne, porte extérieure, bloque, urgence
- Modalité " nuit ", modalité " jour "
- Interphone

Disponibles même console simplifiée pour répétition commandes.



AZIONAMENTI E SICUREZZA

- Motori ante: 24Vdc 75W, taglia 63, 3,5 Kg
- Motoriduttori ante: reversibili, con prerotismo, in bagno d'olio
- Azionamento a controllo elettronico antischiacciamento multifunzione
- Coste pneumatiche di protezione con rivelatore elettronico a sicurezza positiva
- Accessori per controllo motori: encoder, sensori di fine corsa
- Cella di carico (portata 500 Kg)

ENTRAINEURS ET SECURITE

- Moteurs ventail : 24 Vcc 75W, taille 63, 3,5kg
- Motoréducteur ventail: réversibles avec premier étage du réducteur à bain d'huile
- Contrôle électronique anti-écrasement
- Côtes pneumatiques de protection avec révélateur électronique à sécurité positive
- Accessoires pour contrôle moteur : encoder, senseurs de fine course
- Celle de charge (porté 500kg)

SEGNALAZIONI OTTICHE E ACUSTICHE

- Segnalazioni semaforiche e vocali di guida per il transito nei 2 sensi
- Plafoniera con sintesi vocale

SIGNALISATION ACOUSTIQUES ET LUMINEUSES

- Signalisation lumineuse et vocale d'accompagnement pour l'entrée et la sortie; circulation dans les deux sens
- Plafonnier avec synthèse vocale

VANO INTERNO

- Completamente controllato in grado di rilevare oggetti di peso inferiore a 200 g (programmabile)
- Controllo antiostaggio e unicità di passaggio a peso regolabile
- Pulsante di soccorso e citofono interno ad altezza uomo

CAGE INTERIEURE

- Entièrement contrôlé en gré de relever objets de moins de 200g de poids (le poids peut être programmé)
- Contrôle de l'unicité de passage
- Bouton poussoir d'urgence et interphone



COMETA

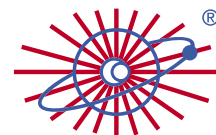

RAPPORTO COMPARATIVO FRA PASSAGGI CORRETTI E ALLARMI IMPROPRI

RAPPORT ENTRE PASSAGES LIBRES ET FAUX ALARMES

- ALLARME IMPROPRIO - FAUX ALARME
- PASSAGGIO FLUIDO - PASSAGGIO LIBRE

INDICE DI SICUREZZA AM7/(Nielecj-std-0601.00):
individuazione Beretta calibro 6.35
GRE DE SECURITE AM7:
individuation Beretta calibre 6.35

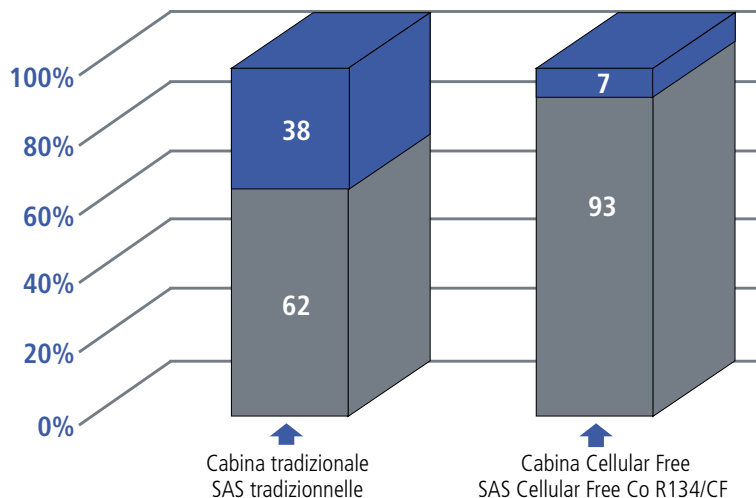

PROGRAMMI DI TRANSITO PRINCIPALI

PROGRAMMES DE PASSAGE PRINCIPALES

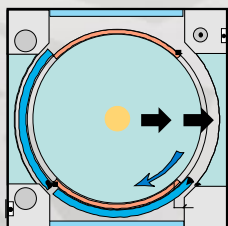
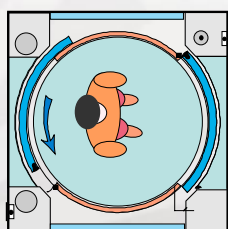
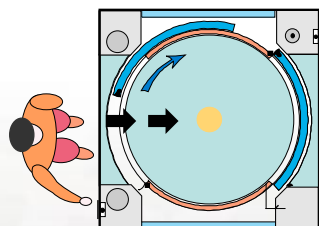

Programma notte

- **Ultima uscita**
Una sola in regime di interblocco
Una sola con porte entrambe aperte
Senza limiti in regime d'interblocco
Senza limiti con entrambe le porte aperte
- **Prima entrata**
Una sola con metal detector attivo
Una sola con metal detector inattivo
Senza limite con metal detector attivo
Senza limite con metal detector inattivo
- **Funzione posta**
Funzione passapacchi con metal detector attivo
Funzione passapacchi con metal detector inattivo

Programma giorno

- **Automatico bidirezionale**
Senza priorità
Con priorità in entrata porta esterna aperta
Con priorità in uscita porta interna aperta
- **Manuale**
Passaggio controllato da consolle
- **Automatico uscita**
Passaggio libero automatico in uscita con porta interna chiusa
Passaggio libero automatico in uscita con porta interna aperta
- **Automatico entrata**
Passaggio libero automatico in entrata con porta esterna chiusa
Passaggio libero automatico in entrata con porta esterna aperta

Emergenza

Sblocco contemporaneo sequenziale di entrambe le porte

Blocco di sicurezza

Blocca e interrompe tutti i cicli di passaggio in corso e/o da iniziare

Programme Nuit

- **Dernière sortie**
Seulement une en asservissement
Seulement une avec deux portes ouvertes
Sans limites au régime de asservissement
Sans limites avec deux portes ouvertes
- **Première entrée**
Seulement une avec DMM active
Seulement une avec DMM inactive
Sans limites avec DMM active
Sans limites avec DMM inactive
- **Fonction Poste**
Fonction passe paquets avec DMM active
Fonction passe paquets avec DMM inactive

Programme jour

- **Automatico bidirezionale**
Sans priorité
Avec priorité en entrée avec porte externe ouverte
Avec priorité en sortie porte interne ouverte
- **Manuel**
Passage contrôlé par consolle
- **Automatico en sortie**
Passage libre automatique en sortie avec porte intérieure fermée
Passage libre automatique en sortie avec porte intérieure ouverte
- **Automatico en entrée**
Passage libre automatique en entrée avec porte extérieure fermée
Passage libre automatique en entrée avec porte extérieure ouverte

Urgence

Déverrouillage de toutes deux les portes en contemporaine

Verrouillage de sécurité

Verrouille et arrête tous les cycles de passage en cours e/ou de commencer

C0134 • Co135 • Co136

Cabine autogestite ad ante ruotanti
Sas de securite autogere

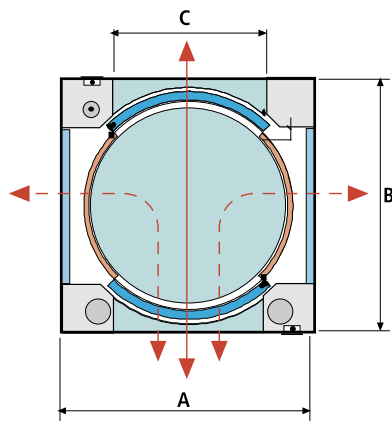

Co134.60 - Co134.75
Co135.60 - Co135.75

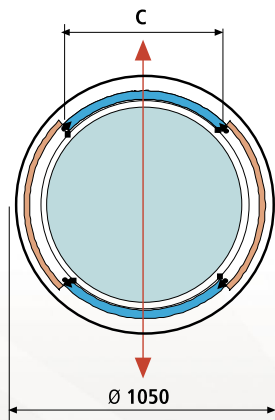

Co136.60

Modello	Dimensioni ingombro (mm) A x B x H	Larghezza di Passaggio - C (mm)	Peso (kg.)
Model	Dimensions externes A x B x H	Largueur du passage - C (mm)	Poids (kg.)
Co134.60 Co135.60	1050x1050x2400	600	900
Co134.75 Co135.75	1350x1350x2400	750	1100
Co136.60	ø1050x2400	600	800

CARATTERISTICHE PRINCIPALI

- Possibilità di incasso a pavimento fino a 65mm
- Struttura portante (Co135 - Co136): lamiera di ACCIAIO 40/10 pressopiegata
- Struttura portante (Co134): ACCIAIO INOX 40/10
- Porte: vetro antiproiettile stratificato 26/27mm
- Pareti laterali: vetro antiproiettile stratificato 26/27mm
- Verniciatura: goffrata, qualsiasi colore, scala RAL o rivestimento acciaio inox

CARACTERISTIQUES PRINCIPALES

- Possibilité d'encastrement dans le sol : 65mm
- Structure (Co135 - Co136): auto portante en ACIER plié 40/10
- Structure (Co134): auto portante en ACIER INOX plié 40/10
- Portes: Vitres pare bals feuilleté 26/27mm
- Peinture gaufrée dans la gamme RAL
- Bords sensibles dans les deux sens de rotation

CARATTERISTICHE ELETTRICHE

- Tensione di alimentazione: 24 Vac
- Batteria tampone :2x 12V 18Ah, 8 ore circa di autonomia
- Classe di isolamento: I
- Certificazioni CE:
 - direttiva macchine 2006/42/CE
 - compatibilità elettromagnetica 2006/108/CE
 - sicurezza bassa tensione 2006/95/CE

CARACTERISTIQUES ELECTRIQUES

- Alimentation: 24 Vac;
- Batterie de secours : 2x 12V 18Ah, autonomie
- Classe d'isolation : I
- Certifications CE:
 - directive machine 2006/42/CE
 - compatibilité électromagnétique 2006/108/CE
 - basse tension 2006/95/CE

ACCESSORI

- Gestione uscita di emergenza
- Lettore di badge
- BioBank - sistema registrazione biometrico
- Telecamera
- Metal Detector CEIA

OPTIONS

- Gestion sortie d'urgence
- Lecteur de cartes magnétiques
- BioBank - finger print registration
- Télé caméra
- Détecteur de masse métallique CEIA

